

ANLAGENMASSE UND MASSANLEITUNG ZIPLINE E150

Anlagenbreite = Außenkante Seitenteil (Blendkappe) bis Außenkante Seitenteil (Blendkappe)
 Anlagenhöhe = Kastenoberkante bis Unterkante Führungsschiene

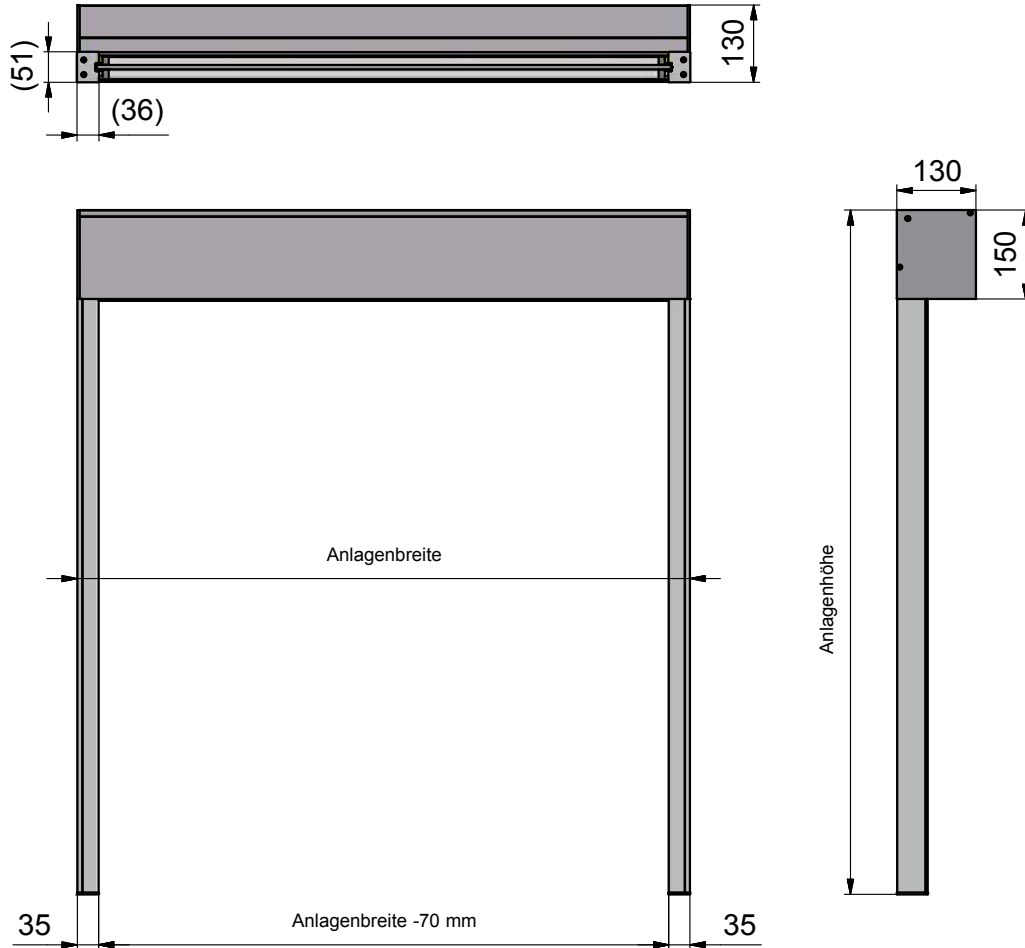

MOTOR-KABELABGANG

Kabelabgang hinten, oben oder seitlich als **Bestellangabe** erforderlich!

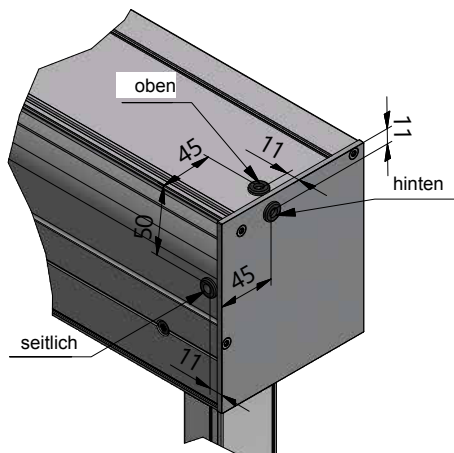

SCHIENENMONTAGE DIREKT IN STOCK (STANDARD) ODER LEIBUNG MK-403

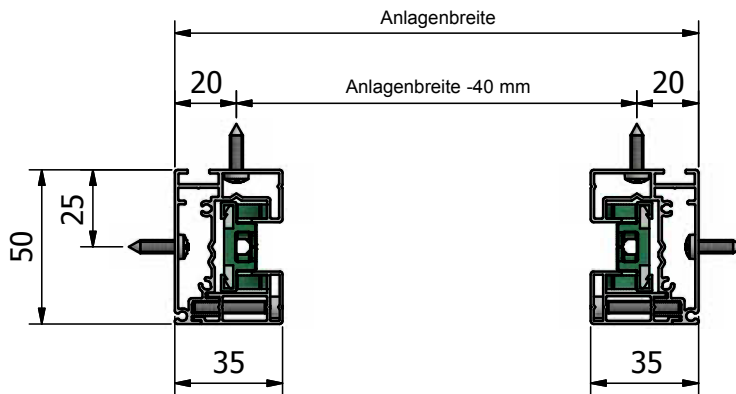

SCHIENENMONTAGE DISTANZIERT

MK-402 Sonderlänge Distanzkonsole 50 - 300 mm

MK-411 Doppel-Distanz

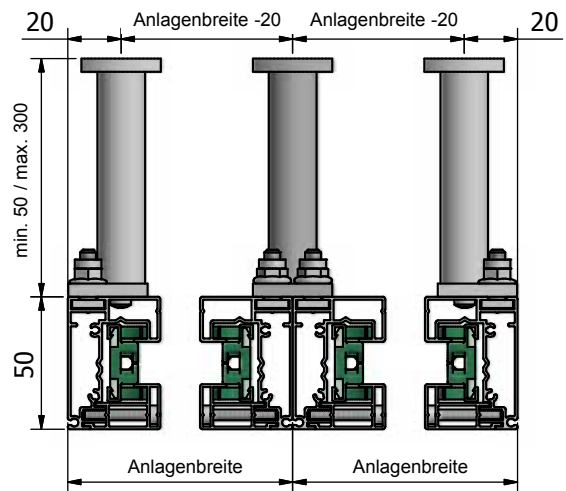
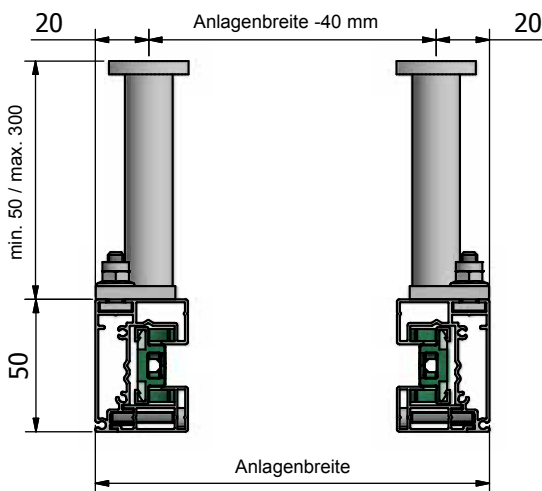

SCHIENENMONTAGE ZWISCHEN PERGO-LINE-STEHER MK-413

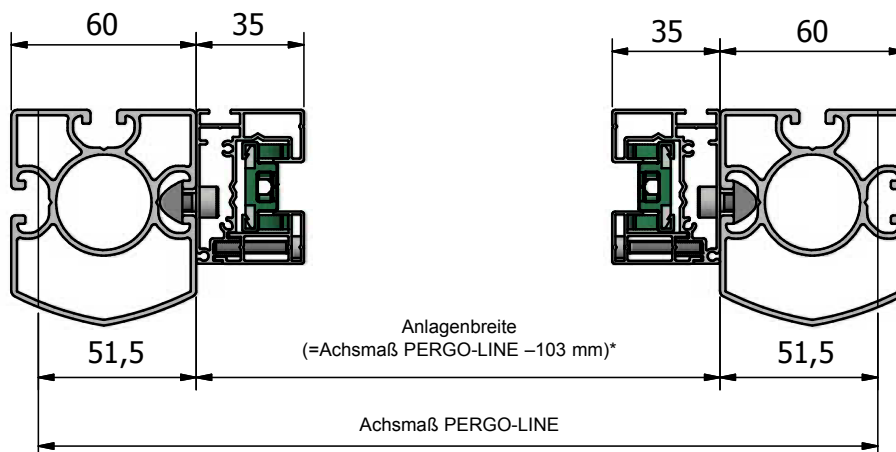

- * PERGO-LINE Einzelanlagen Achsmaß - 103 mm
- PERGO-LINE Grund/Randfeld Achsmaß - 81 mm
- PERGO-LINE Mittenfeld Achsmaß - 60 mm

ALLGEMEIN

OPTIONSÜBERSICHT

ZIPLINE

NOVOLINE

MARKISOLETTE

OPENLINE

OPTIONS-BESCHREIBUNGEN

BESPANNUNGEN/BAUSÄTZE

ALLGEMEINE HINWEISE

