

## MONTAGESITUATION

## WAND

## Wandkonsole

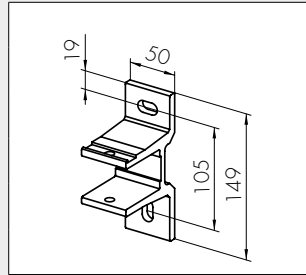

Bohrungen/Konsole:	2
Langloch	12 x 22 mm

## DECKE

## Deckenkonsole MK-136

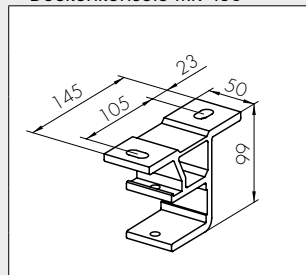

Bohrungen/Konsole:	2
Langloch	12 x 22 mm

## DACHSPARREN

## Dachsparrenwinkel MK-145

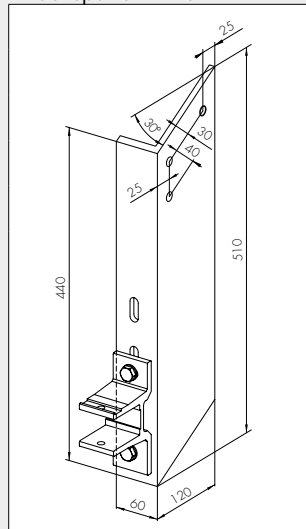

Bohrungen/Winkel:	3
Bohrdurchmesser	12 mm

## WAND

## Wandkonsole mit Konsolenplatte MK-103

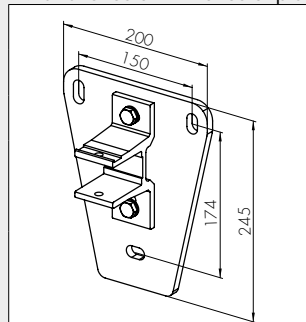

Bohrungen/Konsolenplatte:	3
Langloch	14 x 24 mm

WANDMONTAGE 5° - 40°

DECKENMONTAGE 5° - 40°

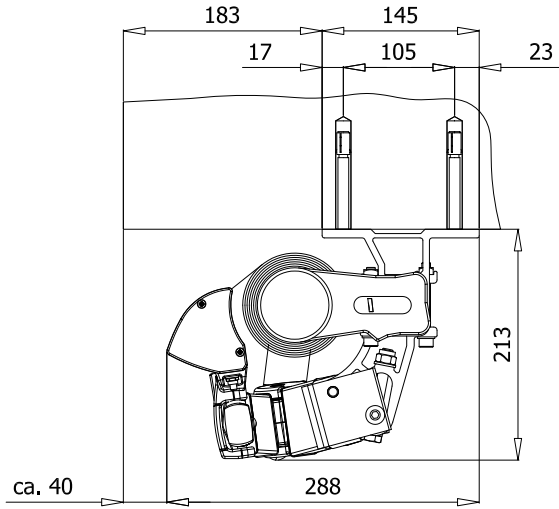
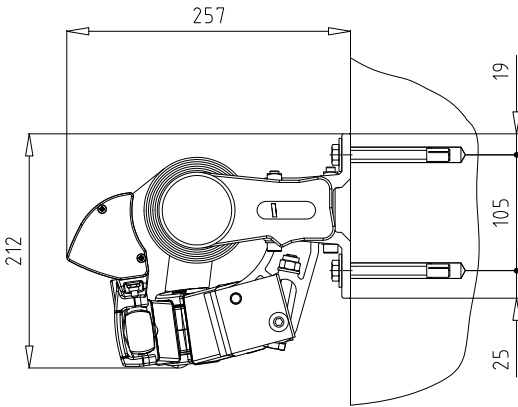

WANDMONTAGE MIT GEKREUZTEN ARMEN 5° - 30°

DACHSPARENMONTAGE

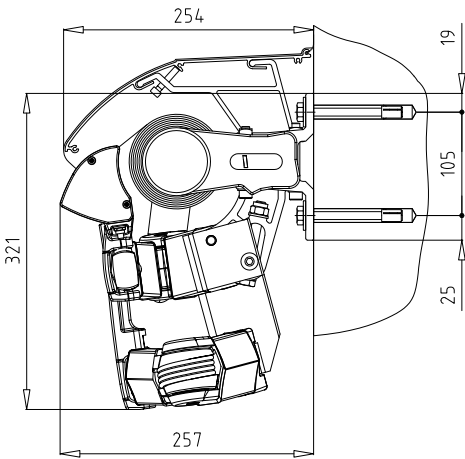

Darstellung inkl. Regenschutzdach

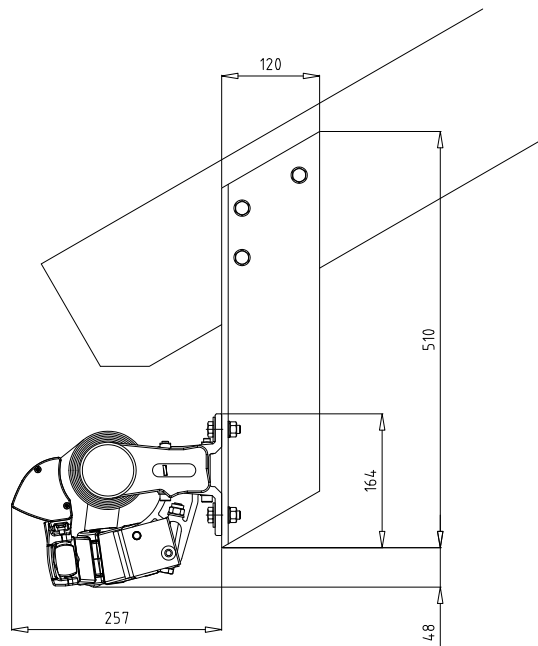

ANLAGENHÖHE

bei 15° Standardneigung Maße in mm

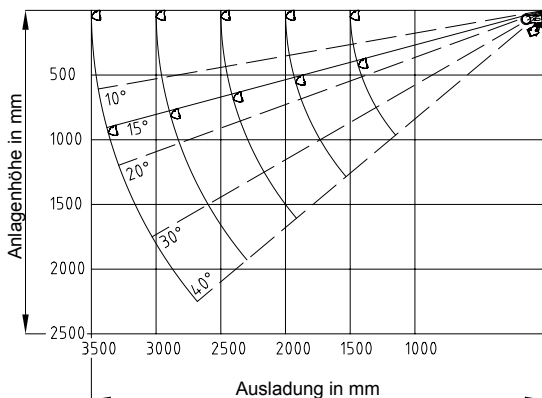

ALLGEMEIN

OPTIONS-  
ÜBERSICHT

TOPLINE  
REIHE

TRENDLINE  
REIHE

SWINGLINE  
REIHE

WINGLINE

SIDELINE

XLINE  
XLIGHT

PERGO-LINE  
PREELINE

OPTIONS-  
BESCHREIBUNG

BAUSÄTZE  
ZUBEHÖR

ALLGEMEINE  
HINWEISE

## KONSOLENSETZMAÙE MIT GEKREUZTEN ARMEN

Ausladung	1500 mm	2000 mm	2500 mm	3000 mm	3500 mm
Mindestbreite	1180 mm	1430 mm	1680 mm	1930 mm	2180 mm
Die Mindestbreite bei Antrieb mit Motor ist um 80 mm kleiner als bei Getriebe.					
Nennbreite (A)	Setzmaß Z				
1100 - 1179	25 mm (Motor)				
1180 - 1349	65 mm				
1350 - 1429	125 mm	25 mm (Motor)			
1430 - 1599		65 mm			
1600 - 1679	200 mm		25 mm (Motor)		
1680 - 1699		125 mm			
1700 - 1799	250 mm		65 mm		
1800 - 1849	ohne gekr. Arme				
1850 - 1929		200 mm		25 mm (Motor)	
1930 - 1999				65 mm	
2000 - 2099			125 mm		
2100 - 2179		250 mm			25 mm (Motor)
2180 - 2199				125 mm	
2200 - 2299					65 mm
2300 - 2399			200 mm		
2400 - 2599				200 mm	125 mm
2600 - 2799			250 mm		200 mm
2800 - 2999			ohne gekr. Arme		250 mm
3000 - 3199					
3200 - 3299					250 mm
3300 - 3699				ohne gekr. Arme	
3700 - 3799					ohne gekr. Arme
3800					

Alle größeren Markisen, die nicht mehr in dieser Tabelle angeführt sind, werden ohne überkreuzte Arme gefertigt.

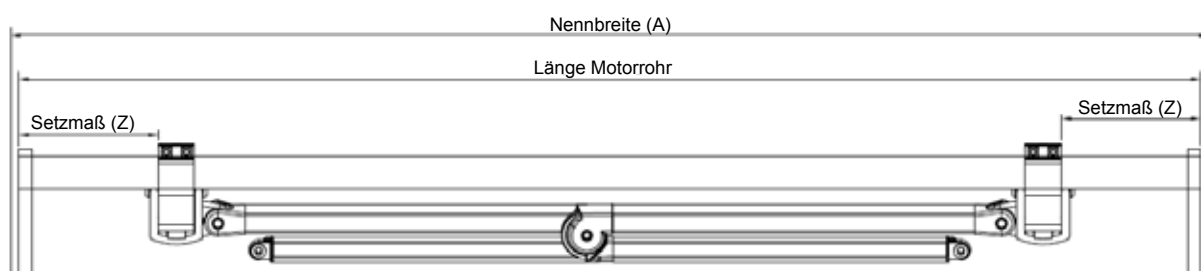

KONSOLESETZMAÄE

Ausladung	1500 mm	2000 mm	2500 mm	3000 mm	3500 mm
Mindestbreite	1800 mm	2300 mm	2800 mm	3300 mm	3800 mm
Nennbreite (A)	Setzmaß Z				
1800 - 1999	25 mm				
2000 - 2299	125 mm				
2300 - 2499	200 mm				
2500 - 2799	300 mm				
2800 - 2999	400 mm	200 mm	25 mm		
3000 - 3299		300 mm	125 mm		
3300 - 3499	550 mm	400 mm	200 mm	25 mm	
3500 - 3799			300 mm	125 mm	
3800 - 3999			200 mm	25 mm	
4000 - 4199	750 mm	550 mm	400 mm	300 mm	125 mm
4200 - 4499				200 mm	
4500 - 4699				300 mm	
4700 - 4999	900 mm	750 mm	550 mm	400 mm	400 mm
5000 - 5199				550 mm	
5200 - 5499				750 mm	
5500 - 5699	1000 mm	900 mm	900 mm	750 mm	550 mm
5700 - 6000				900 mm	750 mm

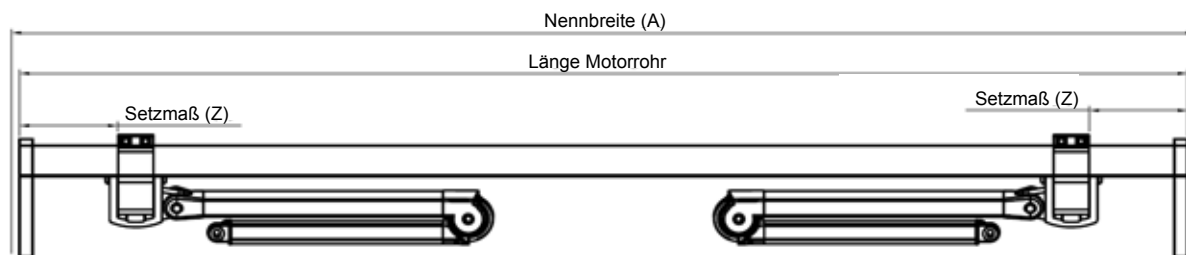

Ab Breite 6001 mm bis 7000 mm gilt: 3 Gelenkarme / 1 Stützlager

	Setzmaß Außenarm (ZA) / Setzmaß Mittelarm (ZM)				
6001 - 6199			340 mm / 80 mm	140 mm / 330 mm	25 mm / 720 mm
6200 - 6399				140 mm / 230 mm	50 mm / 650 mm
6400 - 6599	390 mm / 80 mm	390 mm / 80 mm	390 mm / 80 mm	190 mm / 180 mm	50 mm / 550 mm
6600 - 6799				290 mm / 180 mm	50 mm / 450 mm
6800 - 6999				390 mm / 180 mm	100 mm / 400 mm
7000			360 mm / 120 mm	390 mm / 80 mm	200 mm / 400 mm

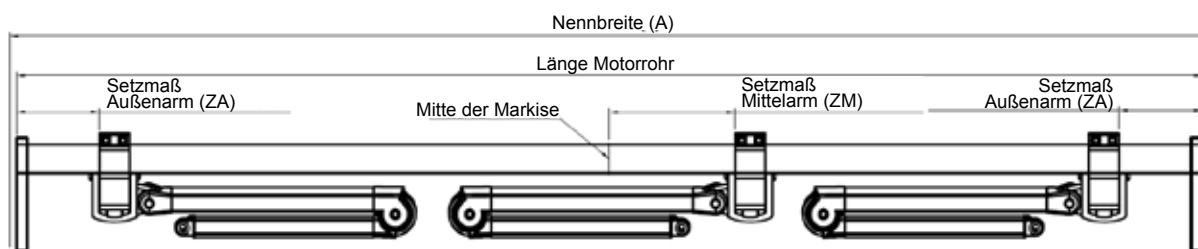

Die Ausführung des dritten Gelenkarmes ist abhängig von der Antriebsseite: Antrieb links = linker Mittelarm, Antrieb rechts = rechter Mittelarm

ALLGEMEIN  
 OPTIONS-ÜBERSICHT  
 TOPLINE-REIHE  
 TRENDLINE-REIHE  
 SWINGLINE-REIHE  
 WINGLINE  
 SIDELINE  
 XLINE-XLIGHT  
 PERGO-LINE-FREELINE  
 OPTIONS-BESCHREIBUNG  
 BAUSÄTZE-ZUBEHÖR  
 ALLGEMEINE HINWEISE